

Instrucciones

Instructions

TF-2



Fabricante:
Manufacturer:

FENIX Stage, S.L.
Avda. de los Trabajadores, 24
Horno de Alcedo
46026 - Valencia (Spain)
Tel.: +34 96 125 08 55
export@fenixstage.com
www.fenixstage.com

Nº de serie:
Serial No.:

DECLARACION DE CONFORMIDAD

CERTIFICATE OF CONFORMITY

FENIX STAGE con dirección Avda de los Trabajadores 24

Horno de Alcedo 46026 Valencia

Certifica las siguientes actividades

Certifies for the following activities

Fabricación de tarimas modulares de altura fija y/o regulable ref. TF-4, con una capacidad de carga uniformemente distribuida de hasta 1.000 kg/m², elaborada mediante procesos de extrusión de perfiles de aluminio (6082_T6 y 6005-T6) con panel fenólico (WBP) de 21 mm de espesor y acabado antideslizante clase 3 (UNE ENV 12633:2003 Annex A) que cumple con las normas SFS 2415/ TYPE EXT, BS 6566, part 8 TYPE WBP, DIN 68705 part 3 TYPE BFU 100 y EN 314-2 TYPE EXT.

Manufacturing of Modular Platforms with fixed-height and/or telescopic legs ref. TF-4, with a maximum uniformly distributed load of 1.000 kg/m², manufactured with the extruding of aluminium parts (6082_T6 and 6005-T6), with 21 mm thick plywood panel (WBP), with class 3 non-slip finish, (UNE ENV 12633:2003 Annex A) complying with the following requirements: SFS 2415/ TYPE EXT, BS 6566, part 8 TYPE WBP, DIN 68705 part 3 TYPE BFU 100 y EN 314-2 TYPE EXT.

Que se realizan en :

Which are carried out at the following location:

Talleres Mecanizados San Lorenzo

Lugar Fontenla, 8 - San Lorenzo Nogueira - 36637 - Meis (Pontevedra) SPAIN

Este producto es conforme a las exigencias del sistema de calidad (DIN15921) y normas UNE-EN 755, EN 315, EN – 314-2 clase 3, EN 310 y EN 1991-1-1. Modelo para el aseguramiento de la calidad en la producción, la tolerancias dimensionales, los ensayos de flexión, la instalación y el control del servicio postventa. Las Tarimas modulares de aluminio TF-4, están sometidas a los controles de seguridad y pruebas de resistencia realizadas en la fábrica de producción.

This product complies with the requirements of the Standart Quality System (DIN15921) and norms UNE-EN 755, EN 315, EN – 314-2 clase 3, EN 310 y EN 1991-1-1. Which is a model for quality assurance in production, dimensional tolerances, resistance tests, installations and post-sale service control. TF-4 Modular Platforms are submitted by the manufacture to a factory production control and to further testing of samples taken from de warehouse.

El presente certificado es válido salvo suspensión o retirada notificada con tiempo

This Certificate is valid unless it is cancelled or withdrawn on written notification

Fecha de emisión Fecha de expiración

Issued on Expires on

2017-02-24

2022-02-24

Ingeniero Colegiado 3755

Registered Engineer 3755

Bruno de Liano Gómez-Ulla

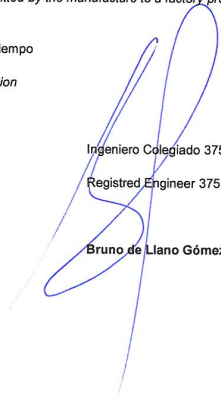

INFORME DE RESULTADOS DE LOS ENSAYOS REALIZADOS / TEST REPORT

ENSAYO DE CARGA / LOAD TEST

- Fecha de ensayo / Test date : 24/02/2017
- Condiciones de ensayo / Test conditions:
Temperatura / Temperature: 19 °C

- Descripción de las muestras / Sample description :

Tarima 2000x1000 mm con carga máxima nominal 1.000 kg/m² (2000 kg) – Ref TF-4

2000x1000 mm stage deck with a declared maximum load capacity of 1.000 kg/m² (2.000 kg) – Ref TF-4

- Procedimiento de ensayo / Test procedure:

- ✓ Cada una de las muestras se carga con un peso 1,6 veces la carga máxima nominal indicada y se mantiene cargada hasta la estabilización del valor de desplazamiento.
- ✓ Each sample is loaded with a weight of 1,6 times the stated maximum load capacity and it remains loaded until the displacement value stabilises.



- Resultados obtenidos / Tests results:

Tarima 2000x1000 mm con carga máxima nominal 1.000 kg/m² (2000 kg uniformemente distribuidos) – Ref TF-4

2000x1000 mm stage deck with a declared maximum load capacity of 1.000 kg/m² (2.000 kg uniformly distributed) – Ref TF-4

- Carga de ensayo / Test load: **3.200 kg**

- Resultado / Result:

Tras mantener la carga aplicada hasta la estabilización del valor del desplazamiento, no se observa rotura de la tarima.

After maintaining the load applied until the stabilisation of the displacement value, there was no breakage of the deck observed.

Ingeniero Colegiado 3755

Registered Engineer 3755

Bruno de Llano Gómez-Ulla





DECLARATION OF CONFORMITY



FENIX STAGE, S.L.

Address: Avda. de los Trabajadores, 24 - Horno de Alcedo - 46026 - Valencia (Spain)

Phone/fax: +34 96 125 08 55 / +34 96 125 13 05

VAT No.: ESB-91423046

We declare at our exclusive liability the conformity of the product:

Name: ALUMINIUM PLATFORM

Model: MT-4

Description:

Frame and panel set of 2 x 1m. Connectors included.

Maximum load: 1.000kg/m² uniformly distributed.

to which this declaration refers as per the following regulations: CE 2006/42/EG.

Person empowered to compile the technical file and authorised representative:

M^a Julia Niza del Río

FENIX STAGE, S.L.
ESB-91423046
Avda. de los Trabajadores, 24
Horno de Alcedo
46026 - Valencia (Spain)

| | |
|-------------------------|--|
| Número de serie: | |
| Fecha: | |

ÍNDICE

| | |
|---|---|
| 1.- INTRODUCCIÓN | 6 |
| 2.- DATOS GENERALES | 6 |
| 2.1.- Datos técnicos | 6 |
| 3.- INSTRUCCIONES DE USO | 6 |
| 4.- ALMACENAMIENTO, LIMPIEZA Y SEGURIDAD | 8 |

INDEX

| | |
|----------------------------------|----|
| 1.- INTRODUCTION | 9 |
| 2.- GENERAL DATA | 9 |
| 2.1.- Technical Data | 9 |
| 3.- HOW TO USE | 9 |
| 4.- STORAGE, CLEANING AND SAFETY | 11 |

1. INTRODUCCIÓN

El presente manual de instrucciones representa parte integrante de las tarimas. Debe ser consultado antes, durante y después de la puesta en marcha de las tarimas así como cada vez que se considere necesario, respetando su contenido en todas y cada una de sus partes.

Solamente de este modo se podrán alcanzar los objetivos fundamentales que se han establecido en la base de este manual como son prevenir riesgos de accidentes y optimizar lo máximo posible las prestaciones de las tarimas.

En el marco de dicho manual se han cuidado minuciosamente los aspectos correspondientes a la seguridad y a la prevención de accidentes en el trabajo durante la utilización de la tarima, destacando las informaciones que son de mayor interés para el usuario.

ATENCIÓN: ANTES DE UTILIZAR LAS TARIMAS, LEA ATENTAMENTE ESTE MANUAL

2. DATOS GENERALES

2.1. Datos técnicos:

Denominación: TARIMA

Modelo: TF-2 (MT-2 + PT)
TF-4 (MT-4 +PT)

Características técnicas:

Altura máxima: 2m.

Carga máxima: 1.000kg/m² uniformemente distribuidos.

Material:

Tablero: Contrachapado fenólico de 21mm, con grabado antideslizante y cantos sellados.

Marco: Aluminio aleación 6005-T6.

Área de la base:

MT-2: 1x1m.

MT-4: 2x1m.

Peso:

MT-2: 26kg.

MT-4: 44kg.

Anclaje de las patas (PT) mediante pomo de ajuste.

Descripción del equipo:

Las tarimas MT-2 + PT o MT-4 + PT han sido diseñadas para su uso como plataforma de escenario y otros usos diversos.

Han sido aprobadas por personal capacitado habiendo superado todas las inspecciones de funcionamiento, carga máxima y dimensiones.

Empresa: FENIX Stage, S.L.

Dirección: Avda. de los Trabajadores, 24
Horno de Alcedo - 46026 - Valencia (España)

3. INSTRUCCIONES DE USO

1. Colocar el marco de la tarima (MT) en posición horizontal o vertical con el compartimento para las patas hacia arriba.

2. Insertar las patas (L) en su alojamiento (A) y fijar las patas mediante el pomo de estrella (K).

3. Dar la vuelta a la tarima con las patas montadas y colocar en su posición de uso.

4. En caso de usar patas telescópicas (PT) es recomendable fijar la altura de dichas patas antes de colocar la tarima en su posición de uso, para ello hay que quitar el pasador (P) y seleccionar la altura deseada, volver a colocar el pasador en el agujero que corresponda y ponerle de nuevo su tuerca de palometa (TP1). Para seleccionar una altura más precisa o nivelar la tarima, se dispone de un estabilizador roscado con plato de poliamida (E) ajustable milímetro a milímetro.

5. Una vez las tarimas están en su posición de uso junto a otras tarimas, hay que unir las entre sí mediante la pieza (SU-MT). Para ello, primero hay que asegurarse que las tarimas están al mismo nivel de altura, luego hay que desenroscar la palimeta que une las dos mitades, colocar cada mitad en el rail (R) interior de los marcos de las tarimas y unir de nuevo las dos mitades mediante la palometa (TP2), haciendo suficiente presión para que las tarimas queden completamente unidas.

6. Para el proceso de desmontaje y plegado, invertir el orden de los pasos descritos.

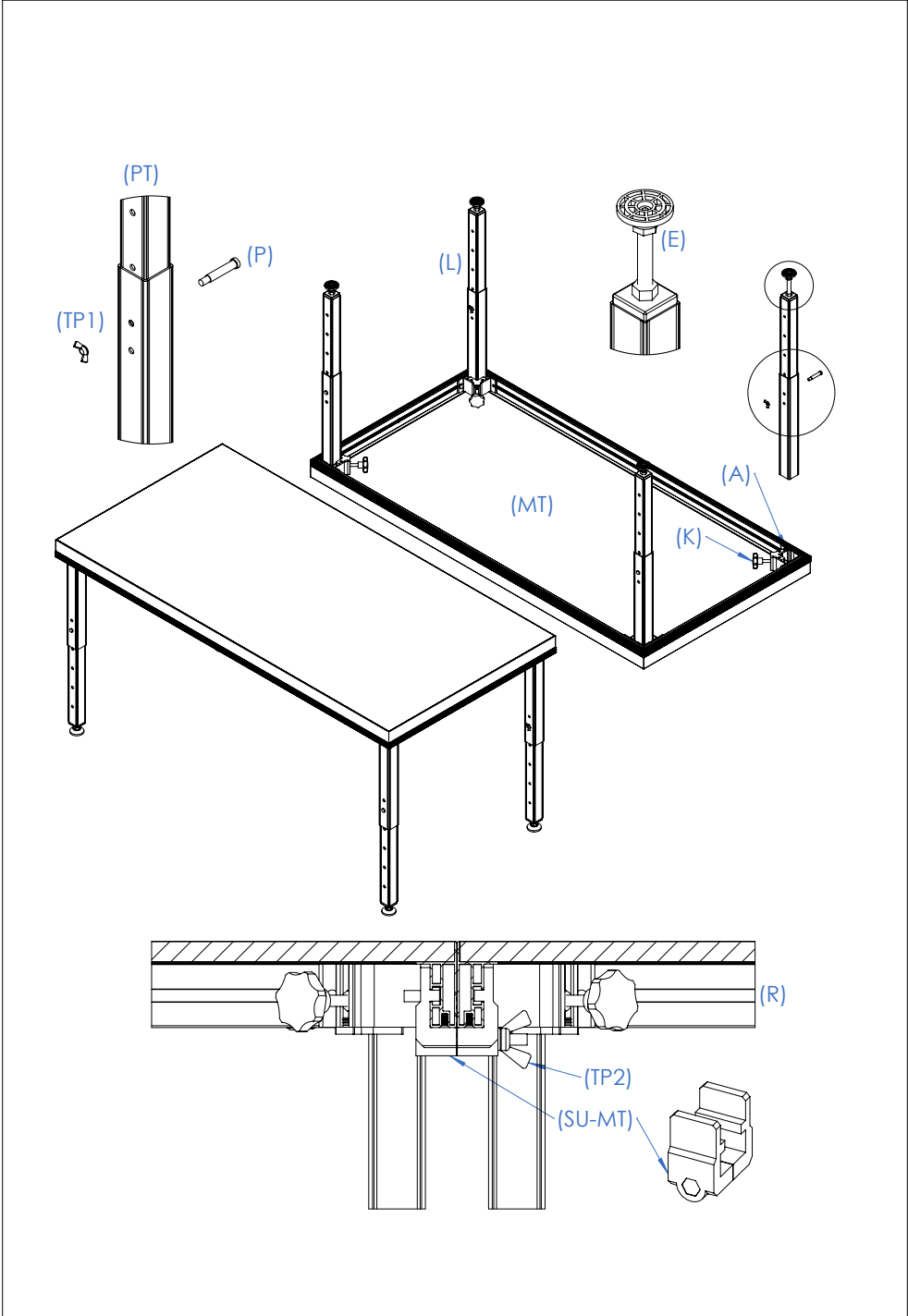

4. ALMACENAMIENTO, LIMPIEZA Y SEGURIDAD

Las plataformas deben ser almacenadas en un lugar seco.

Para asegurar una puesta en marcha rápida, se recomienda guardar las plataformas almacenadas en pallets o carros de transporte siempre boca abajo.

Para la limpieza de los tableros, se recomienda usar simplemente un paño húmedo, no usar detergentes fuertes.

Después de cada uso de las tarimas, se debe realizar una revisión visual para comprobar que los componentes de la tarima se encuentran en buen estado y sin roturas. En caso de detectar componentes en mal estado, contactar con el fabricante para adquirir un repuesto y sustituirlo antes de su próximo uso.

1. INTRODUCTION

The instruction manual is an integral part of the stage platform to be consulted before, during and after platform's start-up, likewise whenever deemed necessary, respecting the contents for each and all the parts thereof.

This is the only way to achieve the basic objectives established in the manual's base such as preventing accident risks and the maximum possible optimization for the stage platform features.

This manual has taken extreme care regarding safety and accident prevention at work while using the stage platforms, highlighting information of particular interest to the user.

**ATTENTION: BEFORE TO USING
THE STAGE PLATFORM, READ THIS
MANUAL CAREFULLY**

2. GENERAL DATA

2.1. Technical Data:

Name: STAGE PLATFORM

Model: TF-2 (MT-2 + PT)
TF-4 (MT-4 + PT)

Technical characteristics:

Maximum height: 2m.

Maximum load: 1.000 kg/m² uniformly distributed.

Material:

Panel: 21mm phenolic plywood, with non-slip engraving and sealed edges.

Frame: Aluminium alloy 6005-T6.

Base area:

MT-2: 1x1m.

MT-4: 2x1m.

Weight:

MT-2: 26kg.

MT-4: 44kg.

Leg anchorage (PT) with fitting knob.

Equipment description:

Stage Platforms MT-2 + PT and MT-4 + PT have been designed to be used as stage platform.

Tested by skilled personnel having passed all the operating, maximum load and dimension inspections.

Company: FENIX Stage, S.L.

Address: Avda. de los Trabajadores, 24
Horno de Alcedo - 46026 - Valencia (Spain)

3. HOW TO USE

1. Place the frame of the platform (MT) in a horizontal or vertical position with the leg compartment upwards.

2. Insert the legs (L) in their location (A) and attach them with the star-knob (K).

3. Turn around the platform with the legs attached and place it in its working position.

4. In case of using telescopic legs (PT) it is advised to set the height of the legs before placing the platform in its working position, to do so remove the safety pin (P) and select the desired height, then place the pin back in its corresponding hole and put back its butterfly nut (TP1). To select a more accurate height or to level the stage platform, there is a threaded stabilizer with polyamide plate (E) adjustable by millimeter.

5. Once the stage platforms are in its working position together with others stage platforms, they must be joined together with the piece (SU-MT). In order to do so, first be sure that the stage platforms are all settled at the same height, then unscrew the butterfly nut which connects the two halves, place each half in the inner rail (R) of the frame of the platform and connect the two halves again with the butterfly nut (TP2) applying enough strain so that the two stage platforms stay completely stuck together.

6. For the process of dismantling and folding, reverse the order of the steps.

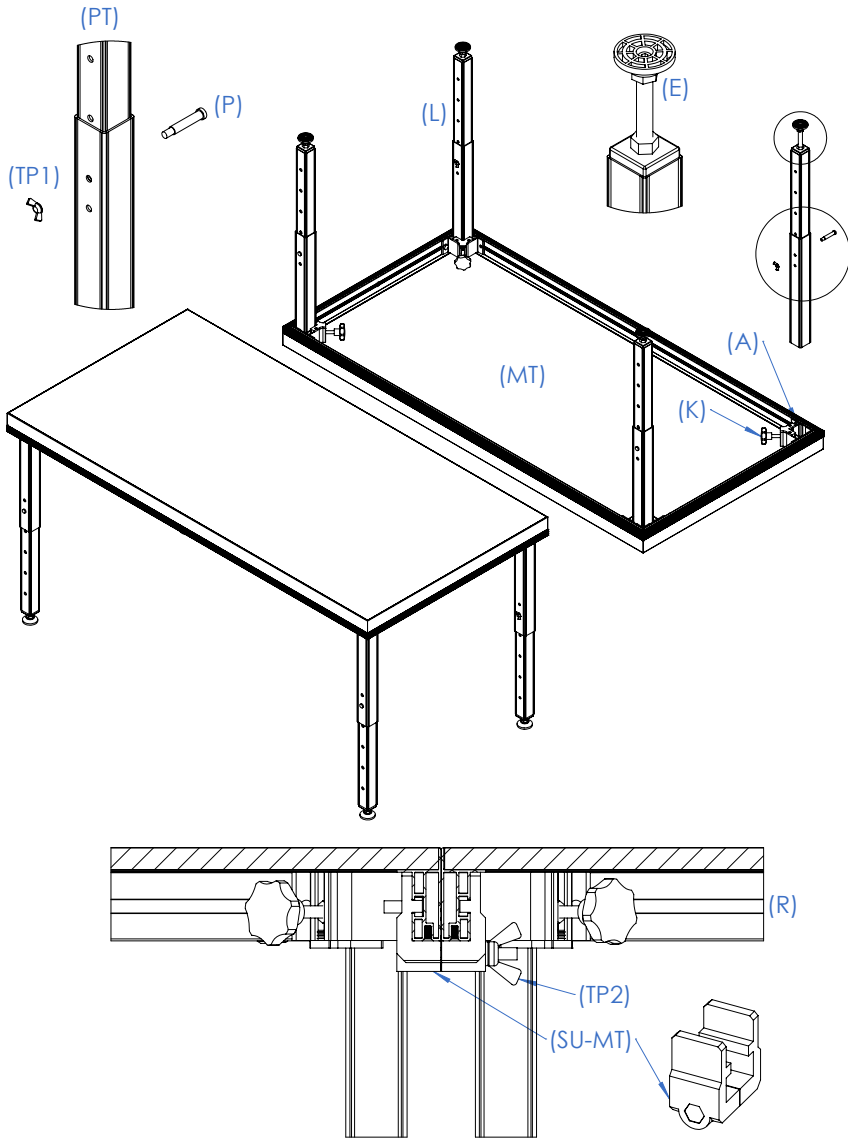

4. STORAGE, CLEANING AND SAFETY

Platforms must be stored in a dry place.

To ensure a fast-acting start-up, it is advised to keep the platforms stored in pallets or trolleys, always facing downwards.

For the cleaning of the platforms, it is advised to use a wet cloth. Do not use detergent.

After each use, the platforms should be examined to check that all platform's components are in good condition and with no breaks. In case of detecting components in bad condition, get in touch with the manufacturer in order to acquire spare parts and replace them before the next use.

NOTAS / NOTES



FENIX Stage, S.L.

Avda. de los Trabajadores, 24
Horno de Alcedo

46026 - Valencia (España)

Tel.: +34 96 125 08 55

export@fenixstage.com

www.fenixstage.com